

A football player in a red jersey and white helmet, holding a football with both hands. The player is positioned in the upper half of the image, with a red semi-transparent banner overlaid on the bottom part of the image containing text.

Wer so steht, scheut kein Duell.

Automatengestelle von Logopak

Die Bedeutung eines hochqualitativen Maschinengestells ist bei Etikettierungsanwendungen nicht zu unterschätzen. Denn nicht selten ist das Gestell über lange Zeit großen physikalischen Kräften ausgesetzt. Ein gutes Gestell zeichnet sich daher in erster Linie durch eine hohe Torsionsteifigkeit aus.

Zudem sollte es eine gute Zugänglichkeit im Falle einer Reparatur gewährleisten und einen ergonomischen Aufbau aufweisen, der jederzeit eine einfache und sichere Bedienung des Etikettiers ermöglicht. Dies sind aber nur einige der Gründe, warum Gestelle von Logopak eine gute Wahl sind.

» **Nicht nur Ihr Etikettierer
wird drauf stehen.**



Automatengestelle von Logopak

Gute Gründe, warum unsere Gestelle die erste Wahl sind.

Schwingungsreduzierung durch Doppelsäule

Viele Gestelle unserer Wettbewerber sind mit nur einem Standrohr konstruiert. Der Nachteil dabei: die Schwingungen des Automaten werden nur auf dieses eine Rohr übertragen, sodass es passieren kann, dass der gesamte Etikettierer zu wackeln beginnt. Je höher der Automat steht, umso gravierender ist dieser Schwingungseffekt. Gestelle von Logopak sind deshalb mit einer Doppelsäule konstruiert. Die Schwingungen des Etikettierers werden so deutlich besser verteilt. Gummierungen an der Unterseite reduzieren die Schwingungen zusätzlich. So steht Ihr Automat maximal ruhig.

Praktische Kabelführung

Kabel, die frei unter einem Gestell auf dem Hallenboden liegen, verschmutzen schnell und stellen ein Sicherheitsrisiko dar. Gestelle von Logopak sind deshalb mit einer praktischen Zuführung versehen, in der sich die Kabel Ihres Automaten sauber und sicher unterbringen lassen.

Hohe Standsicherheit

Je nach Ausrichtung und Höhe kann ein Etikettierer sehr „kopflastig“ sein. Immer wieder kommt es deshalb bei Mitbewerbern vor, dass das Gestell bereits bei der Installation umkippt. Hier zählt sich die Bauweise der Gestelle von Logopak aus. Sie verfügen über einen tiefliegenden Rahmen, der es Ihnen nicht nur ermöglicht, das Gestell besonders nah am zu etikettierenden Produkt zu platzieren. Der tiefe Schwerpunkt, der sich aus dieser Konstruktion ergibt, garantiert Ihnen auch maximale Standsicherheit. Zusätzlich besteht die Option, alle Gestelle von Logopak auch am Boden Ihrer Halle zu verschrauben. So steht Ihr Etikettierer sicher wie ein Fels in der Brandung.



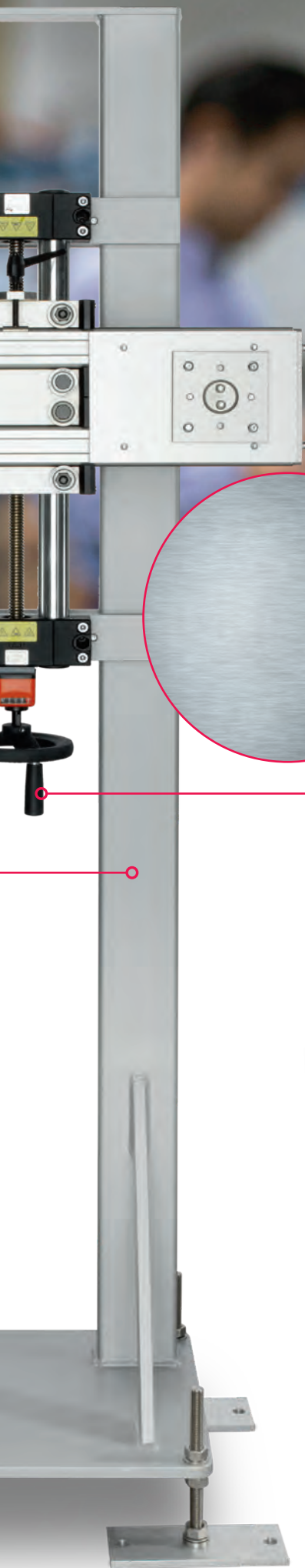

○ Ausführung in rostfreiem Edelstahl (optional)

In Umgebungen, in denen es sehr nass ist, wo beispielsweise sehr viel gereinigt wird oder auch Flüssigkeiten austreten können, empfehlen wir eine Ausführung des Gestells in rostfreiem Edelstahl. Besonders in hygienisch anspruchsvollen Umgebungen ist die Ausführung in Edelstahl ein Muss.

○ Flexible Verstelloptionen

Alle Gestelle von Logopak können optional um manuelle oder auch automatische Verstelloptionen für den Etikettierer ergänzt werden. So können Sie Ihren Automaten mit wenigen Handgriffen in die Service- oder Etikettierposition bringen, die Sie benötigen.



In verschiedenen Farben erhältlich

Alle Gestelle von Logopak sind in der Standard-Ausführung aus Stahl gefertigt und in der Farbe RAL-9006 pulverbeschichtet (Weißaluminium). Pulverbeschichtete Oberflächen weisen eine hohe chemische und mechanische Beständigkeit auf. Sie möchten Ihr Gestell in einer anderen Farbe? Gerne: Für Firmen mit eigener Corporate Identity oder alle, die sich generell eine einheitliche Farbgebung in ihrem Maschinenpark wünschen, pulverbeschichten wir Ihr Gestell auch in Ihrer Wunschfarbe.

Ihre Vorteile im Überblick:

- » Sicher, robust und widerstandsfähig
- » Frei von Vibrationen
- » Kippsicherung nach Maschinenrichtlinie
- » Einfach zu reinigen

Automatengestelle von Logopak

Auch Ihren Etikettierer lassen wir gut dastehen.

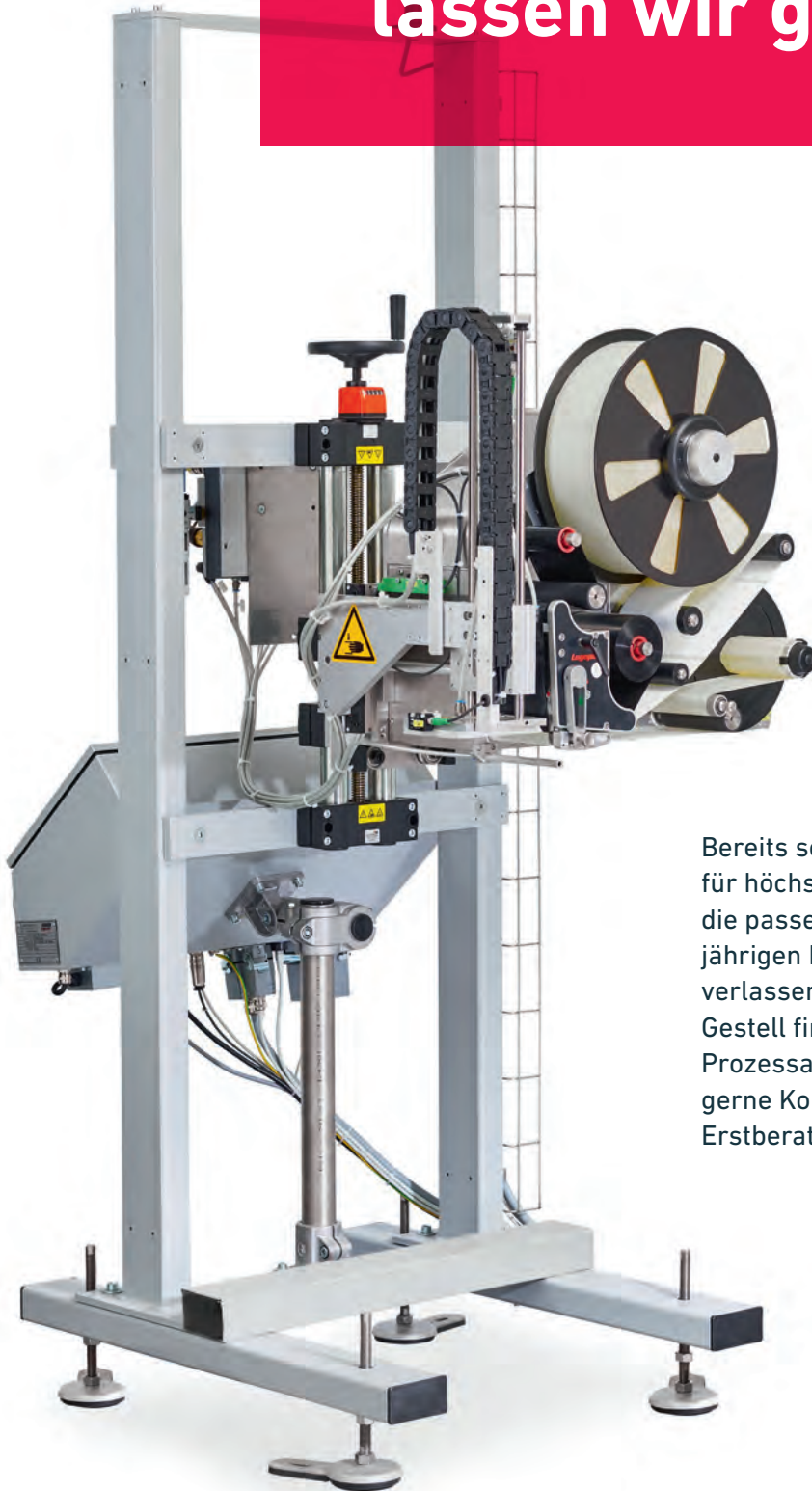

Bereits seit 1978 fertigt Logopak Etikettierer für höchste Ansprüche. Dazu gehören auch die passenden Gestelle. Dank unserer langjährigen Expertise können Sie sich darauf verlassen, dass Sie bei Logopak genau das Gestell finden, das den von Ihnen geforderten Prozessaufgaben entspricht. Nehmen Sie gerne Kontakt mit uns auf für eine kostenlose Erstberatung.

» **Wir stehen Ihnen bei der Planung Ihrer Anlage gerne beratend zur Seite und zeigen auf, welche Lösung für Sie die beste ist.**